

ELVOX®

Communicating in style

**ISTRUZIONI PER L'USO
OPERATING INSTRUCTIONS
MODE D'EMPLOI
GEBRAUCHSANWEISUNGEN
INSTRUCCIONES DE FUNCIONAMIENTO
INSTRUÇÕES DE UTILIZAÇÃO**

**ART. 6309
ART. 6309/P
ART. 6309/C
ART. 6309/CP
ART. 6329
ART. 6329/C**

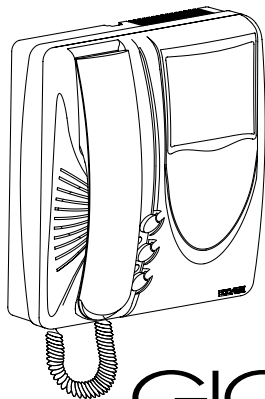

DUE FILI ELVOX





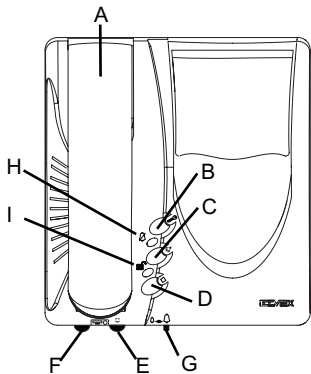

GIOTTO

Il prodotto è conforme alla direttiva europea 2004/108/CE e successive.
Product is according to EC Directive 2004/108/CE and following norms.
Le produit est conforme à la directive européenne 2004/108/CE et suivantes..
Das Produkt entspricht den europäischen Richtlinien 2004/108/CE und Nachfolgenden.
El producto es conforme a la directiva europea 2004/108/CE y sucesivas.
O produto está conforme a directiva europeia 2004/108/CE e seguintes.

I









- A) MICROTELEFONO: consente la comunicazione con il posto esterno.
- B) PULSANTE "  ". comando serratura elettrica.
- C) PULSANTE PER SERVIZI AUSILIARI (LUCE SCALE, ECC.). Permette l'attivazione di servizi ausiliari se collegati.
- D) PULSANTE autoinserimento/autoaccensione: Consente l'autoaccensione dell'impianto dall'interno senza chiamata da targa
- E) MANOPOLA CONTROLLO LUMINOSITÀ  : consente di variare la luminosità dello schermo.

- F) CONTRASTO/COLORE  : potenziometro interno per la regolazione del contrasto (per monitor Art. 6309, 6329 e 6309/P) o colore (per monitor Art. 6309/C, 6329/C, 6309/CP)
- G) REGOLAZIONE CHIAMATA/FUNZIONE CHIAMATE RIFIUTATE:
Spostando il deviatore completamente a sinistra il segnale acustico di chiamata viene escluso, si accende il LED rosso e viene attivata la funzione chiamata rifiutata. La funzione utente assente segnala con 1,2,3 o 4 lampeggi il numero di chiamate ricevute e rifiutate
- H) SEGNALAZIONE CHIAMATA ESCLUSA  : L'accensione della segnalazione (LED rosso) indica che la chiamata è esclusa (vedi punto "G").
- I) SEGNALAZIONE PORTA APERTA  : L'accensione della segnalazione (LED verde) indica che la porta è aperta (la funzione è opzionale in relazione al tipo di installazione).





AVVERTENZE PER L'UTENTE:

- Non aprire o manomettere l'apparecchio. All'interno è presente **ALTA TENSIONE**.
- Evitare urti o colpi all'apparecchio che potrebbero provocare la rottura del cinescopio con conseguente proiezione di frammenti di vetro.
- In caso di guasto, modifica o intervento sugli apparecchi dell'impianto (alimentatore ecc.) avvalersi di personale specializzato.
- Temperatura di funzionamento massima: 40°
- Non esporre l'apparecchio a stillicidio a spruzzi d'acqua, e non porre sopra di esso alcun oggetto pieno di liquido. Non ostruire le aperture di ventilazione
- Attenzione: per evitare di ferirsi, questo apparecchio deve essere assicurato alla parete secondo le istruzioni di installazione.

- A) **HANDSET**: allows communication with outdoor unit.
- B) **PUSH-BUTTON** "  ": electric lock release.
- C) **PUSH-BUTTON** "  ": for additional services (Stairlight, etc.), it is always active in any monitor state.
- D) **PUSH-BUTTON** for selfinsertion/selfactivation.
It allows installation selfactivation from the inside without call from the entrance panel.
- E) **BRIGHTNESS CONTROL KNOB**  : adjusts monitor brightness.
- F) **KNOB FOR THE CONTRAST/COLOUR CONTROL**  : It allows the contrast (for monitor Art. 6309, 6329 and 6309/P) or colour adjustment (for monitor Art. 6309/C, 6329/C and 6309/CP).
- G) **SETTING CALL/FUNCTION REFUSED CALLS**
Displacing the switch completely to the left the call acoustic signal is excluded, the red led switches on and the "Refused calls" function is activated. The "unattended call" function signals the number of incoming calls with 1, 2, 3 or 4 flashings and routes the received calls and refused calls
- H) **SIGNALLING FOR EXCLUDED CALL**  : The lighting of the red LED indicates that the call is excluded (see point "G") .
- I) **OPEN DOOR SIGNALLING**  : The lighting of the green LED indicates that the door is open (the function is optional in relation to the type of installation).





NOTES FOR USER:

- **WARNING: HIGH VOLTAGE.** Do not open or tamper with the set.
- Avoid impact or blows to the set since these could break of screen and lead to dangerous scattering of glass fragments.
- In case of failure, modification or maintenance of the units (power supply, etc.) contact only specialized technicians.
- Maximum operating temperature: 40°
- Do not expose the appliance to dripping, sprinklings of water and do not put any object filled with water on it. Do not obstruct the ventilation openings.
- Warning: to avoid hurting oneself, this appliance must be fixed to the wall according to the installation instructions.

- A) COMBINÉ: pour communiquer avec le poste externe.
- B) POUSSOIR "  ": commande gâche électrique.
- C) POUSSOIR pour services auxiliaires (lumière escalier, etc.). Il permet l'activation de services auxiliaires, si raccordés.
- D) POUSSOIR pour l'autoinsertion/autoenclenchement
Il permet autoenclenchement de l'installation depuis l'intérieur sans appel dès la plaque de rue.
- E) BOUTON CONTRÔLE LUMINOSITÉ  : réglage de la luminosité de l'écran.
- F) CONTRAST/COLOUR  : potentiomètre interne pour le réglage du contraste (for monitor Art. 6309, 6329 et 6309/P) ou coloris (pour moniteur Art. 6309/C, 6329/C et 6309/CP)
- G) RÉGLAGE APPEL/FONCTION APPELS REFUSÉS
En déplaçant le commutateur complètement à la gauche le signal acoustique d'appel est exclu, la led rouge s'allume et la fonction «Appels refusés» est activée. La fonction «usager absent» signale avec 1, 2, 3 ou 4 éclairs le numéro d'appels reçus et refusés.
- H) SIGNALISATION APPEL EXCLU  : L'allumage de la LED rouge indique que l'appel est exclu (voir point "G").
- I) SIGNALISATION PORTE OUVERTE  : L'allumage de la LED verte indique que la porte est ouverte (la fonction est optionnelle en rapport au type d'installation).

CONSEILS POUR L'USAGER:

- Ne pas ouvrir et ne pas modifier l'appareil: **HAUTE TENSION** à l'intérieur.
- Eviter les chocs à l'appareil qui pourraient provoquer la rupture de l'écran et donc la projection de fragments de verre.
- En cas de panne, de modification ou de maintenance aux appareils de l'installation (alimentation etc.) se servir de personnel spécialisé.
- Temperature de fonctionnement maximum: 40° C
- Ne pas exposer cet appareil à égout, jets d'eaux, et ne mettre aucun objet plein d'eau sur le même. Ne pas obstruer les fentes pour la ventilation.
- Attention: pour éviter de se blesser, cet appareil doit être fixé au mur selon les instructions pour l'installation.



- A) HÖRER: Zur Sprechverbindung mit der Türsprechstelle.
- B) TÜRÖFFNER TASTE "  ": aktiviert den elektrischen Türöffner.
- C) TASTE für Zusatzdienste (Treppenlicht, usw.). ermöglicht die Betätigung von Zusatzdiensten, wenn eingeschaltet.
- D) TASTE für die Selbsteinfügung/Selbsteinschaltung: ermöglicht Selbsteinschaltung der Anlage vom Innen ohne Klingeltableauruf.
- E) HELLGKEITSREGLER  : Zum Einstellen der Bildschirm-Helligkeit.
- F) KONTRAST/FARB  : Internes Potentiometer für die Einstellung des Kontrasts (für Monitor Art. 6309, 6329 und 6309/P) oder Farbs (6309/C, 6329/C und 6309/CP)
- G) EINSTELLUNG: RUF/FUNKTION ABLEHNTETE RUF. Durch vollständig Verlegen des Ableiters linkwärtz, der akustische Rufsignal ist ausgenommen, die rote LED erlischt und die "Ablehntete Rufe"-Funktion ist aktiviert. Die "Bediener abwesend"-Funktion zeigt die einkommende Rufanzahl mit 1, 2, 3 oder 4 Blinken an und sendet die Rufe zur Zentrale wieder und Ablehntete Rufe.
- H) ANZEIGE FÜR DIE AUSGESCHLOSSENE TÜR  : Die Beleuchtung der roter LED weist daß der Ruf ausgenommen ist hin (siehe Punkt "G").
- I) ANZEIGE FÜR GEOFFNETE TUR  : Die Beleuchtung der grüner LED weist daß die Tür geöffnet ist (die Funktion ist eine Option in Bezug auf der Installationsart).

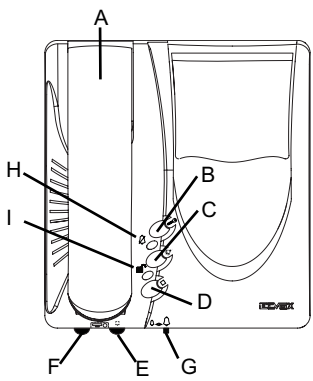

ANWEISUNGEN FÜR DEN BENUTZER

- **ACHTUNG HOCHSPANNUNG.** Gerät nicht öffnen.
- Vermeiden Sie Stöße und Schläge. Dies kann zum Bruch der Bildröhre führen.
- Im Falle eines Defektes, Änderung oder Wartung der Geräte (z.B. Netzgerät, etc.) wenden Sie sich nur an Fachpersonal.
- Maximum Betriebstemperatur : 40°
- Das Gerät auf Tropfen, Wassersträhle nicht ausstellen, und keine Flüssigkeitvoll-Objekte über es setzen. Die Schlitzen für die Lüftung nicht verstopfen.
- Achtung: Um zu vermeiden sich zu verwunden, dieses Gerät muss an die Wand befestigt werden.

E







- A) MICROTELÉFONO: permite la comunicación con el aparato externo.
- B) PULSADOR "  ": para accionar la cerradura eléctrica.
- C) Pulsador para servicios auxiliares (luz escaleras, etc.). Permite la activación de servicios auxiliares, si conectados.
- D) PULSADOR para la autoinserción/autoactivación: Permite autoactivación de la instalación desde el interior sin llamada desde la placa.
- E) BOTÓN CONTROL LUMINOSIDAD  : permite variar la luminosidad de la pantalla.

- F) CONTRASTO/COLOR  : potenciómetro interno para la regulación del contraste (para monitor Art. 6309, 6329 y 6309/P) o color (para Monitor art. 6309/C, 6329/C y 6309/CP)
- G) REGULACIÓN LLAMADA/FUNCIÓN LLAMADAS REHUSADAS. Desplazando el deviator completamente a la izquierda, el señal acústico de llamada viene excluído, se enciende el led rojo y viene activada la función "Llamadas rehusadas". La función "usuario ausente" señala con 1, 2, 3 o 4 relampagueos el número de llamadas recibidas y rehusadas.
- H) SEÑALACIÓN LLAMADA EXCLUÍDA  : El encendido del LED rojo indica que la llamada está excluída. (ver punto "G").
- I) SENALACION PUERTA ABIERTA  : El encendido del LED verde indica que la puerta está abierta (la función es opcional en relación al tipo de instalación).

CONSEJOS PARA EL USUARIO:

- No abrir o manipular el aparato: en el interior hay **ALTA TENSIÓN**.
- Evitar choques o golpes al aparato que podrían provocar la rotura del cinescopio con consiguiente proyección de fragmentos de vidrio.
- En caso de avería, modificación o intervención en los aparatos de la instalación (alimentador etc.) interpelar personal especializado.
- Temperatura de funcionamiento máxima: 40*
- No exponer el aparato a estilicidido, rociadas de agua y no poner algún objeto lleno de líquido sobre él. No obstruir las aperturas para la ventilación.
- Atención: para evitar de herirse, este aparato debe ser fijado a la pared según las instrucciones para la instalación.

- A) TELEFONE: permite a conversa o com o posto externo.
- B) BOTO  : comando do trinco el ctrico.
- C) BOTO para servi os auxiliares (luz escada, etc.).
Permite a activa o dos servi os auxiliares, se ligados.
- D) BOTO para a autoinser o/autoacendimento.
Permite o autoacendimento da instala o desde o interior sem chamada da botoneira.
- E) BOTO DE CONTROLO DA LUMINOSIDADE  : permite variar a luminosidade do  cran.
- F) CONTRASTO/COR  : potenci metro interno para a regula o do contraste (para monitor art. 6309, 6329 e 6309/P) ou cor (para monitor Art. 6309/C, 6329/C, 6309/CP).
- G) REGULA O CHAMADA/FUN O CHAMADAS RECUSADAS
Movendo o desviador completamente para a esquerda, o sinal ac stico de chamada   excluido, o led vermelho se acende e a fun o de "Chamadas recusadas"   ativada. A fun o "utente ausente" assinala com 1, 2, 3 ou 4 cintila es o n mero de chamadas recebidas e recusadas.
- H) SINALIZA O CHAMADA EXCLUSA  : O acendimento do LED vermelho assinala que la chamada est  exclua (ver ponto "G").
- I) SINALIZACAO PORTA ABERTA  : O acendimento do LED verde assinala que la porta est  aberta (a fun o   opcional em rela o ao tipo de instala o).

CUIDADOS A TER PELO UTENTE:

- No abrir o aparelho, no interior est  presente **ALTA TENSO**.
- Evitar choques ou pancadas no aparelho pois podem provocar a ruptura do cinesc pio com a consequente projec o de fragmentos de vidro.
- No caso de avaria, modifica o ou interven o nos aparelhos da instala o (alimentador, etc.) recorrer a pessoal especializado.
- Temperatura de funcionamento mxima: 40 C.
- No expr a aparelhagem  estiliz dio, borrifos de  gua e no colocar nenhum objeto cheno de l quido sobre  le. No obstruir a fentas para a ventila o.
- Aten o: para evitar de se ferir, este aparelho deve ser fixado  parede seg n as instru es para a instala o.



UNI EN ISO 9001

**ELVOX COSTRUZIONI
ELETTRONICHE S.p.A.**
35011 Campodarsego (PD)

ITALY

Via Pontarola, 14/A

Tel. 049/9202511 r.a.

Phone international...

39/49/9202511

Telefax Italia 049/9202603

Telefax Export Dept...

39/49/9202601

ELVOX INTERNET SERVICE

E-mail: info@elvoxonline.it

<http://www.elvox.com>

E-mail export dept:

elvoxexp@elvoxonline.it

FILIALE DI MILANO:

Via Conti Biglia, 2 20162 (MILANO)

Tel. 02/6473360-6473561

Fax 02/6473733

E-mail: filialemilano@elvoxonline.it

FILIALE TOSCANA:

Via Lunga 4/R 50142 FIRENZE

Tel. 055/7322870 - Telefax. 055/7322670

E-mail: filialetoscana@elvoxonline.it